

File No.

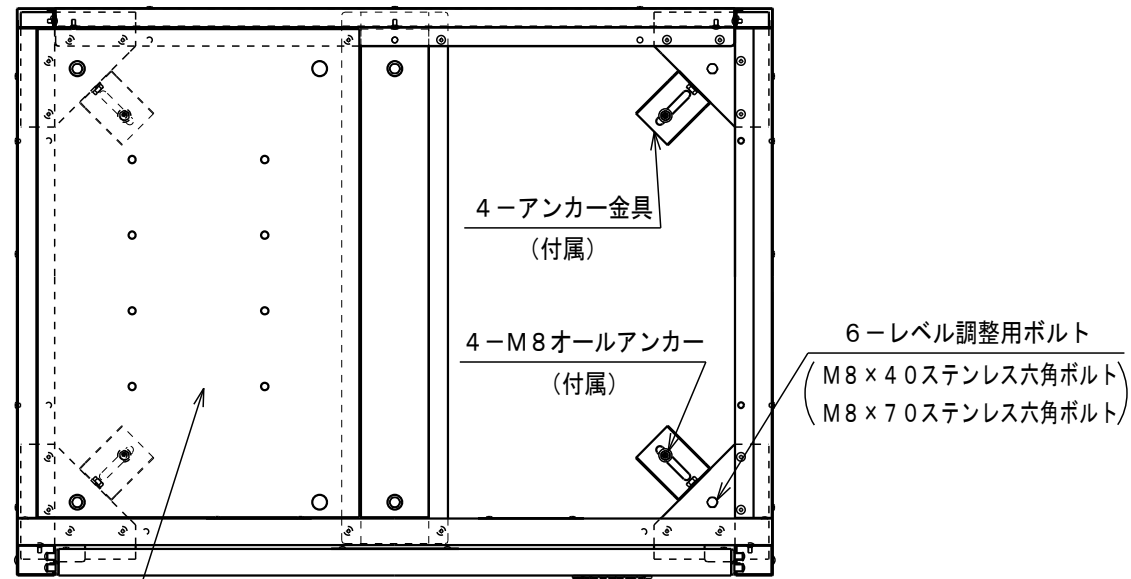

- 仕様 -

組立式 (5梱包)  
 容量 600L  
 重量 約49kg

- 材質 -

本体 SGMCC  
 アンカー金具 SGMCC  
 鍵 SUS304  
 上扉取手 アルミ・樹脂  
 ロータリーダンパー ADC12・他  
 クッションゴム EPDM (黒)  
 本体組立ビス、レベル調整ボルト、オールアンカー SUS304

- その他 -

補修用塗料

2-底板 (取り外し可能)  
 A-A断面図 (右底板を取り外した状態)

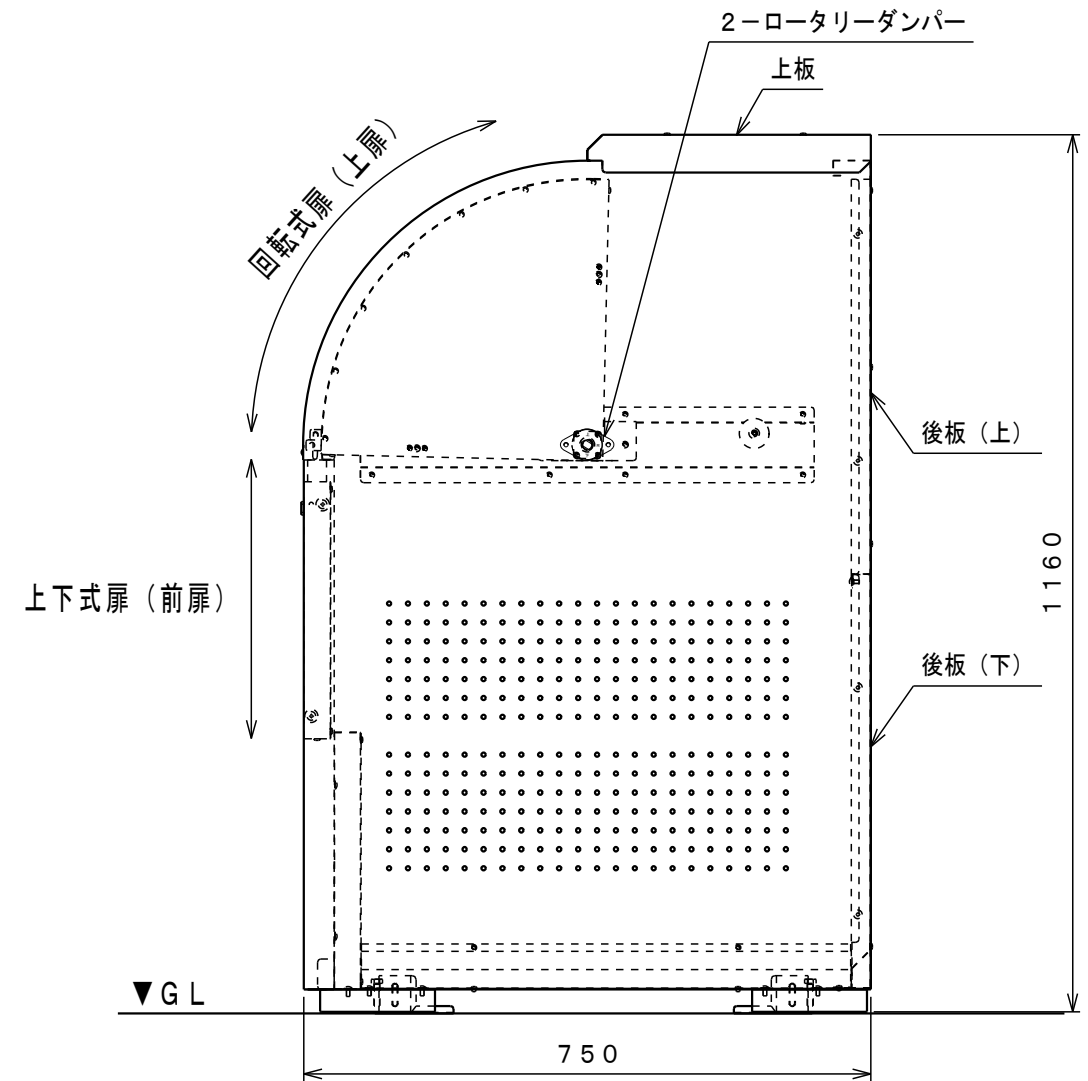
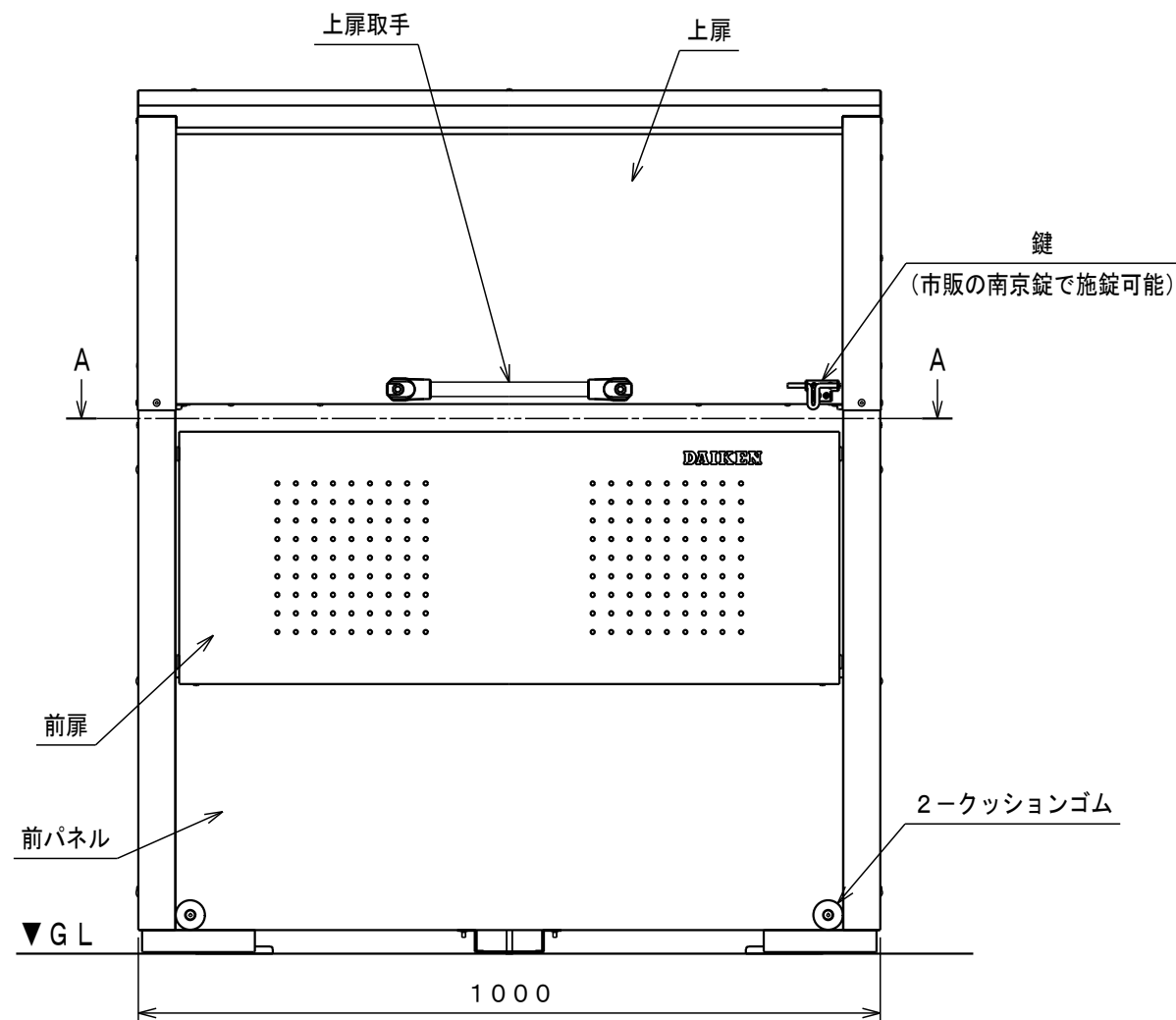

DAIKEN

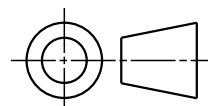

日付 2014.05  
 尺度 1:10

品名 クリーンストッカーCKR-2  
 CKR-1000-2