

# ヨド物置 エルモ ダストピットタイプ

## 組立説明書 LMD-2215DP型

このたびは「ヨド物置」をお買上げいただきまして、誠にありがとうございます。  
組み立てる前に、この「組立説明書」をかならずお読みください。

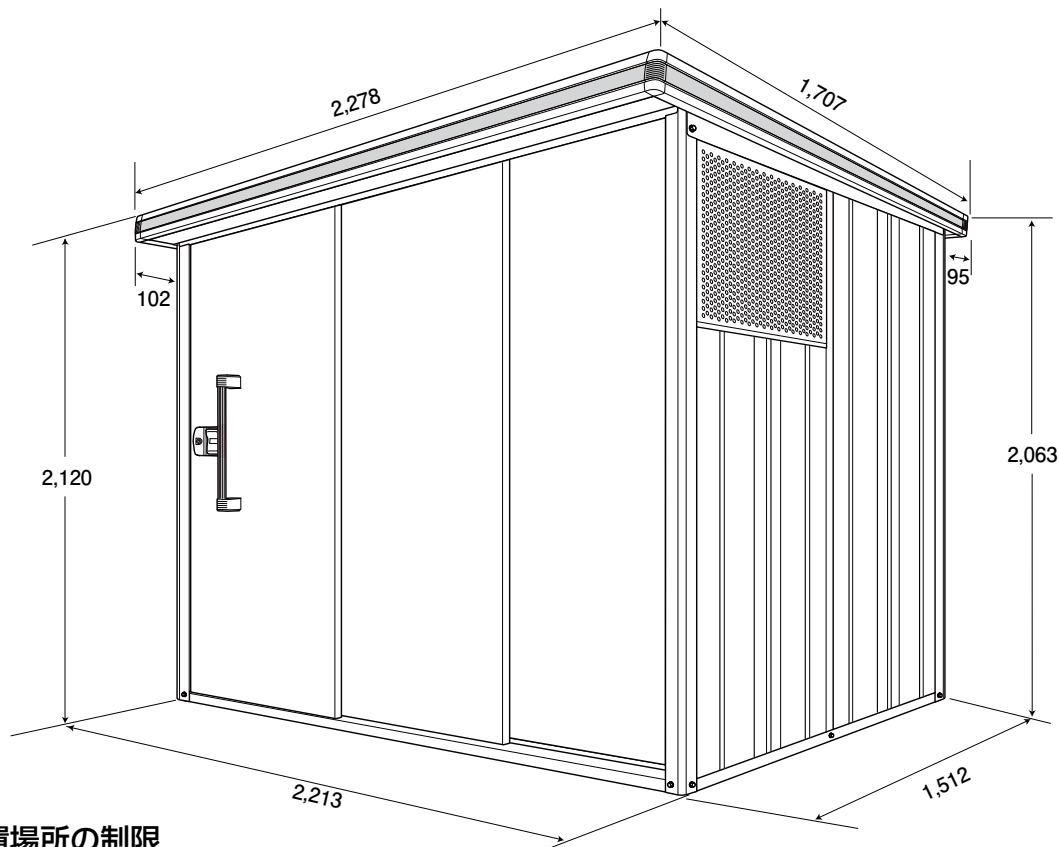

### ●設置場所の制限

#### △注意

- 建物の屋上には設置しないでください。
- バルコニー等の避難通路にあたる場所には設置しないでください。
- 大屋根からの雨水や雪が、直接物置の屋根に落ちる場所には設置しないでください。
- 崖のふち・風当りの強い場所等安全の確認できない場所には設置しないでください。
- 給湯器の前には設置しないでください。

### ●組立施工の際には

#### △注意

- アンカー工事等の転倒防止工事を必ず行ってください。 ●組立の際には手袋を着用してください。
- 梱包・組立部材で重量物は運搬、据付の際に複数人数で行ってください。
- 組立部材には長尺で重い物もありますので振り回したり落としたりしないように注意してください。
- 風の強い日・雨の日は、組立作業を避けてください。
- 高い足場が必要な時は、踏み台・脚立等安定した足場を使用してください。
- 組立後、各部のボルト・金具の締め忘れやゆるみがないか確認してください。

## ●梱包組み合わせ表

機種		2215DP型
部品		LM5-5142
枠	上枠前後	LM5-0205
	下枠前後	LM5-5254
	上枠左右	LM5-0303
	下枠左右	LM5-0353
柱		LM5-0411
間柱		LM5-1468
鼻隠し		LM5-1105
補強	一般型	LM5-0531
	積雪型	LM5-3531

機種		2215DP型
屋根		LM5-0924
壁		LM5-1001 LM5-1004
パンチングパネル		LM5-5012
窓下パネル		LM5-5021
扉		LM5-1705
袖壁		LM5-1055
合計	一般型	16
	積雪型	16

## ●梱包内容表

### ●部品

#### LM 5-5142

部材名	数量
ELD 間柱固定金具	2
ボルト (スプリングワッシャー付) M6×15	5(1)
ELD 柱補強金具 (AS)	1
ELD 下レールキャップ	1
T型レンチ	1
プラグボルト PB.#500	4
壁パネル止結金具	5(1)
ELD 内アンカー金具 (A)	4
ELD 内アンカー金具 (L)	4
ELD 角孔フサギシール	4
ボルト M6 × 15 (白)	165(5)
ELD 屋根隙間隠し A	2
ELD 屋根隙間隠し B	1
組立説明書	1
取扱説明書	1
保証書 5年	1
補修スプレー (小)	1
EL 鍵孔フサギ	1

※ ( ) 内は予備

### ●上枠前後

#### LM 5-0205

部材名	数量
ELD 上枠前 AS-A3.0	1
ELD 上枠後 A3.0	1

### ●下枠前後

#### LM 5-5254

部材名	数量
ELD 下枠前 AS-A3.0	1
ELD 下枠後 A3.0	1

### ●上枠左右

#### LM 5-0303

部材名	数量
ELD 上枠左 A2.0	1
ELD 上枠右 A2.0	1

### ●下枠左右

#### LM 5-0353

部材名	数量
ELD 下枠側 A2.0 (左)	1
ELD 下枠側 A2.0 (右)	1

### ●柱

#### LM 5-0411

部材名	数量
ELD 柱前 AS- 右 L	1
ELD 柱前 AS- 左 L	1
ELD 柱後 L	2
ELD 戸当り (M) L	1

### ●補強

#### LM 5-0531

部材名	数量
ELD もや A-A3.0 DLN	1

#### LM 5-3531

部材名	数量
ELD もや C-A3.0S DLS	1

### ●屋根

#### LM 5-0924

部材名	数量
ELD 屋根 (70) A2.0	3

### ●壁

#### LM 5-1001

部材名	数量
ELD 壁パネル L-A	1

#### LM 5-1004

部材名	数量
ELD 壁パネル L-A	4

### ●袖壁

#### LM 5-1055

部材名	数量
ELD 袖壁 L-A	1

### ●鼻隠し

#### LM 5-1105

部材名	数量
ELD 鼻隠し前 A3.0	1
ELD 鼻隠し後 A3.0	1

### ●パンチングパネル

#### LM 5-5012

部材名	数量
ELD パンチングパネル	2

### ●窓下パネル

#### LM 5-5021

部材名	数量
ELD 窓下パネル	2

### ●間柱

#### LM 5-1468

部材名	数量
ELD 間柱 前 L	1
ELD 間柱 後 L	2
ELD 間柱 側中 2.0L	2

### ●扉

#### LM 5-1705

部材名	数量
ELD 扉前 L-A	1
ELD 扉後 L-A	1
ELD 扉支持材 AS-A	1
ボルト M6 × 15(白)	3
ELD 取手	1
ELD 連動車	1
ELD 戸車上昇防止プレート AS	3

○部材名称にはA2.0、A3.0等の長さを示す記号がついた部材がありますが、説明書文中では省略してあります。

鍵は、扉の裏面に貼り付けてあります。

## ●施工にあたって

- 1.まず御注文通りの商品かどうかを確認してください。
- 2.本体を組立てる前に必ず土間工事をしておいてください。
- 3.部材の共通化のために、実際には使用しない孔の空いている部材がありますので、説明書に従って組立てしてください。
- 4.部材は、全て鋼製ですので手を切らないようくれぐれもご注意ください。  
※安全のため必ず手袋を着用してください。
- 5.部材名称の右・左は、正面に向かって右側に取付く部材を右、左側に取付く部材を左とします。
- 6.部材の組立ては、ボルトの孔に合わせて組立ててください。ボルト孔が合わなくなった場合は、ボルトをゆるめ、ボルトの孔位置を合わせてください。

## ●組立てに必要なもの

- ・軍手 ・水準器 ・脚立 ・+ドライバー（右側開口にする場合のみ必要）
- ・サンダー等切断工具 ・振動ドリル(ドリル径18φ)

## ●使用ビス一覧

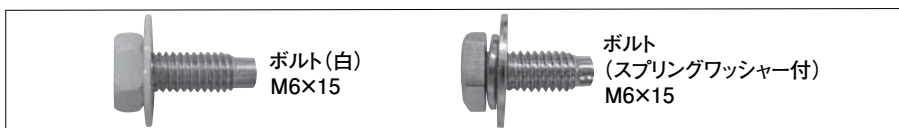

## 土間基礎寸法(参考)

### 排水溝あと施工アンカー位置

- ◎土間基礎は図示の寸法以上としてください。(数字はmm)
- ◎排水溝、水勾配は、現地の状況に応じ施工してください。
- ◎下枠と土間にすき間がある場合は、コーキング(別途)もしくは、モルタルを充てんしてください。

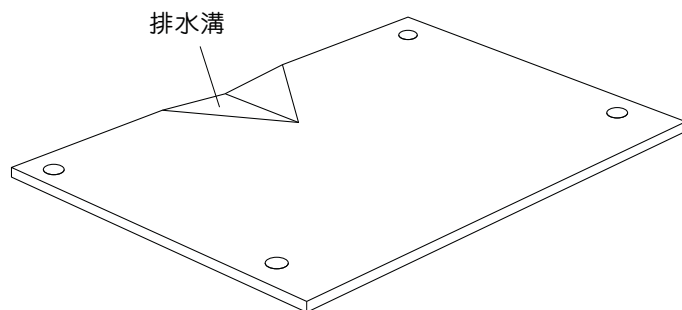
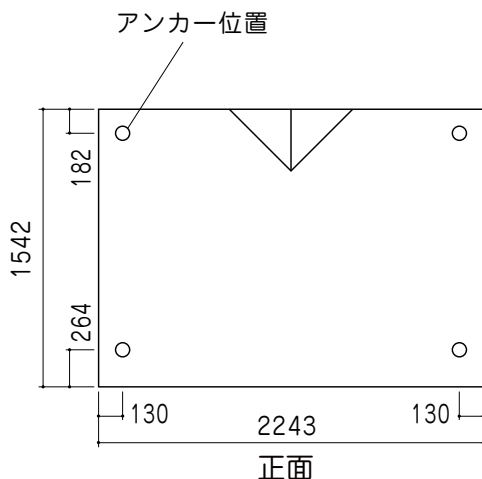

注意

基礎の水平が出ていないと以下のような不具合が出てきます。

- ・壁パネルが入らない
- ・扉がスムーズに動かない。
- ・鍵が掛からない。



注意

オプションで床板を取付ける場合の基礎は「オプション床」の組立説明書をご参照ください。

△注意 強風地、寒冷地等に設置する場合、現地の実情(基準風速・凍上による不陸など)にあわせて設計・施工してください。

# 1 前工程 (その1) ※床なしの土間仕上げのみ

使用梱包	LM5-5142
使用ボルト	0本

- ① 内アンカー金具(L) を4本とも図の位置で切断します。
- ② 切断した面を補修スプレーで塗装します。



注意

床(オプション)を取付ける場合は切断せずにそのまま下枠側に取り付けてコンクリートで埋めてください。

-工程4

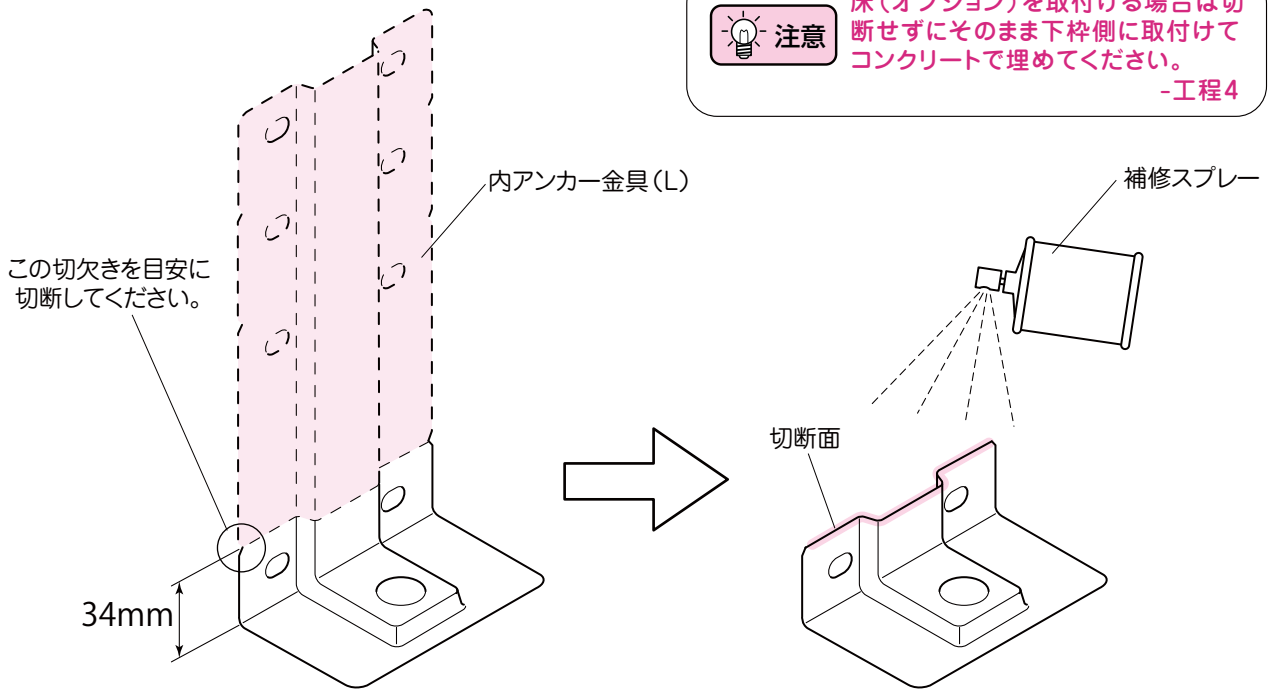

# 2 前工程 (その2)

使用梱包	LM5-0353
使用ボルト	0本

- ① 下枠側(左)・下枠側(右)の両端のスリット部分を内側に折り曲げます。

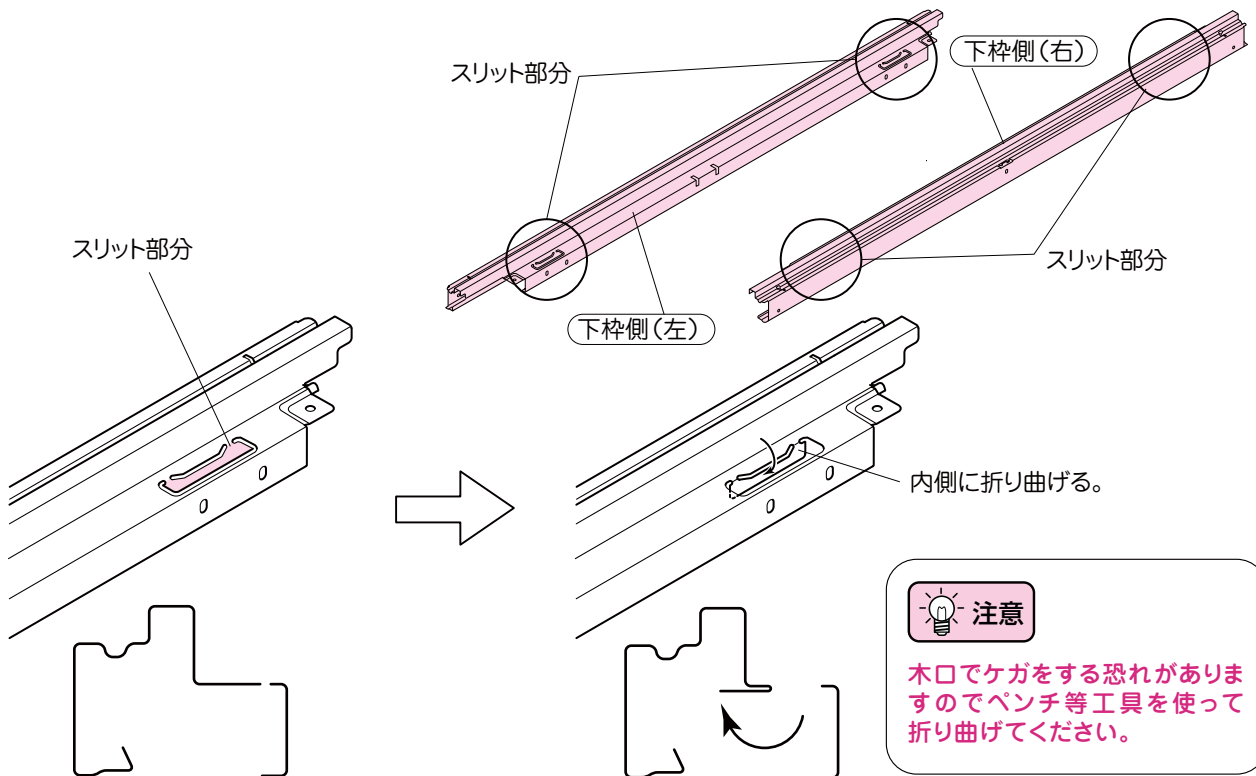

注意

木口でケガをする恐れがありますのでペンチ等工具を使って折り曲げてください。

### 3 下枠の組立

使用梱包	LM5-5254
	LM5-0353
使用ボルト	12本

- ① 下枠前AS・下枠後を土間の上に設置します。
- ② 下枠側を 下枠前AS・下枠後の上から設置して4隅をボルト止めします。
- ③ 下枠前AS・下枠後のボルト孔を塞ぎます。(8か所)

※部材名ラベルが貼ってある方が前です。

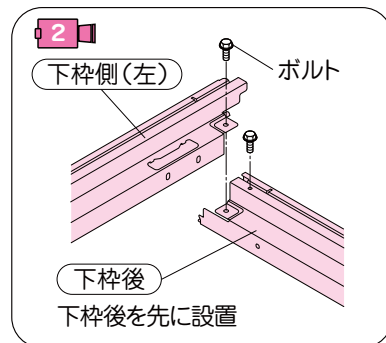
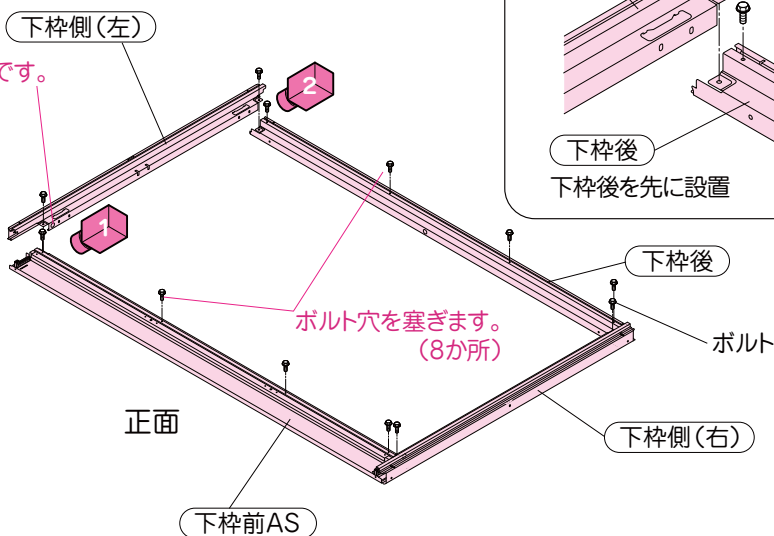
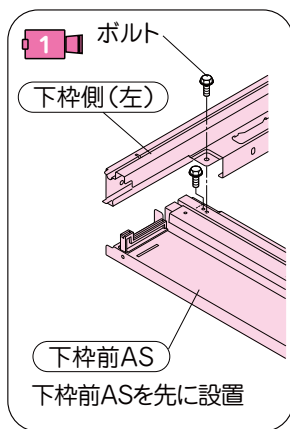

拡大図は全体図のカメラ  の視点から見た図になっています。

### 4 内アンカー金具の取付け

使用梱包	LM5-5142
	ボルト8本
使用ボルト	プラグボルト4本

- ① 内アンカー金具 (A) を下枠側の前工程で加工した穴から差し込んで下枠側の中に入れ込みます。(4か所)
- ② 前工程で加工した 内アンカー金具 (L) をボルト止めします。
- ③ 内アンカー金具 (A) を差し込んだ穴を付属の 角孔フサギシール を貼り付けて塞ぎます。
- ④ コンクリートドリルで18φの穴 (深さ55mm) を開け プラグボルト を挿入し内アンカー金具 (L) を固定します。(4か所)

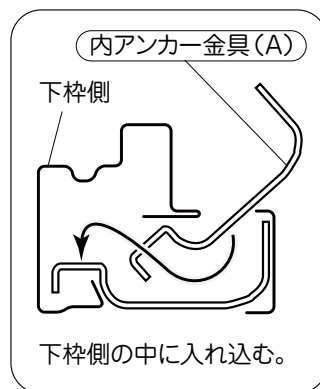
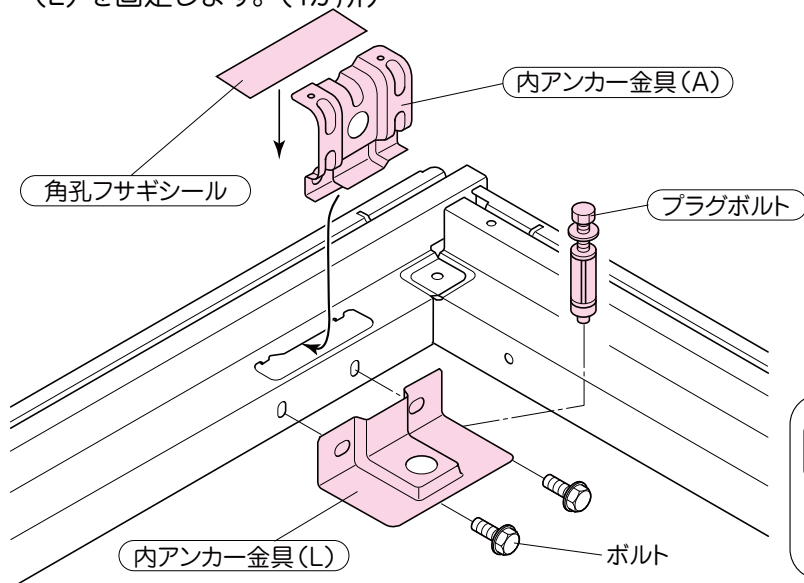

注意

床 (オプション) を取付ける場合は内アンカー金具 (L) の一番上の孔で固定してください。(「オプション床」組立説明書参照)

# 5 柱の組立

使用梱包	LM5-0411
使用ボルト	8本

① 柱前AS・柱後を下枠の4隅の切欠き孔に差し込んでボルト止めします。

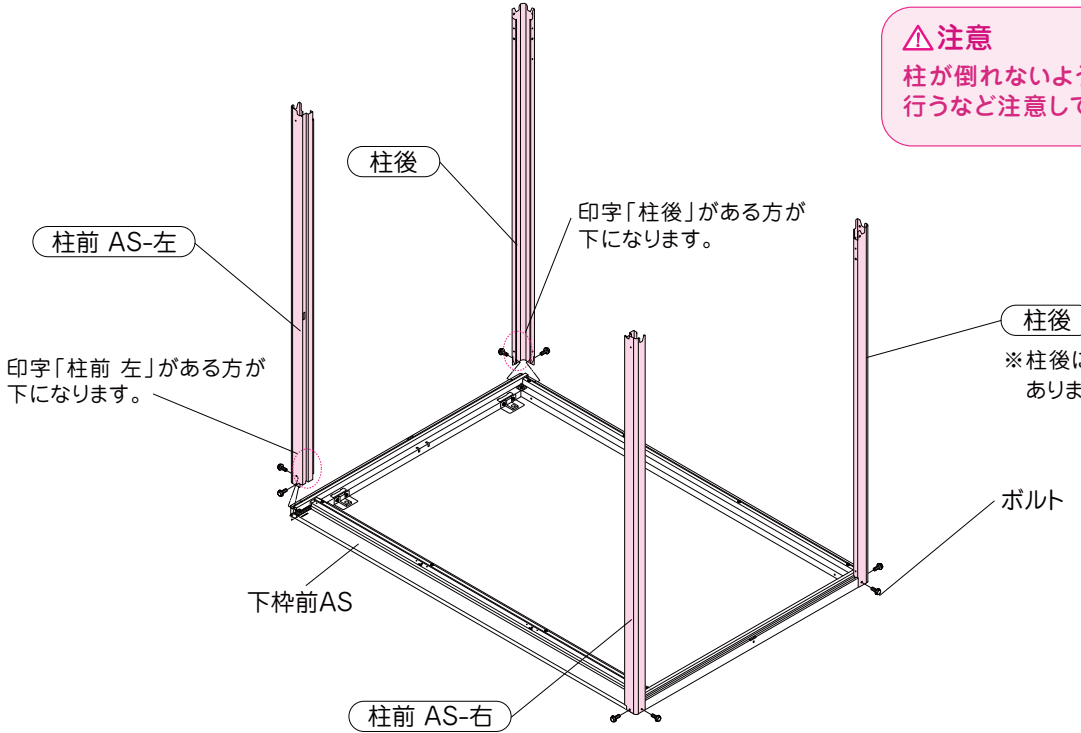

**△注意**  
柱が倒れないように転倒防止を行うなど注意してください。

# 6 上枠前後の組立

使用梱包	LM5-0205
使用ボルト	6本

① 上枠前ASを柱前ASの突起に差し込んでボルト止めします。  
② 上枠後 のツメを柱後の切欠き部に引っ掛けてボルト止めします。

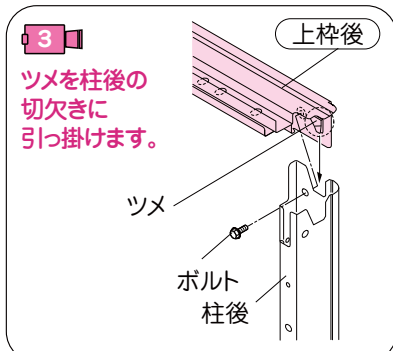
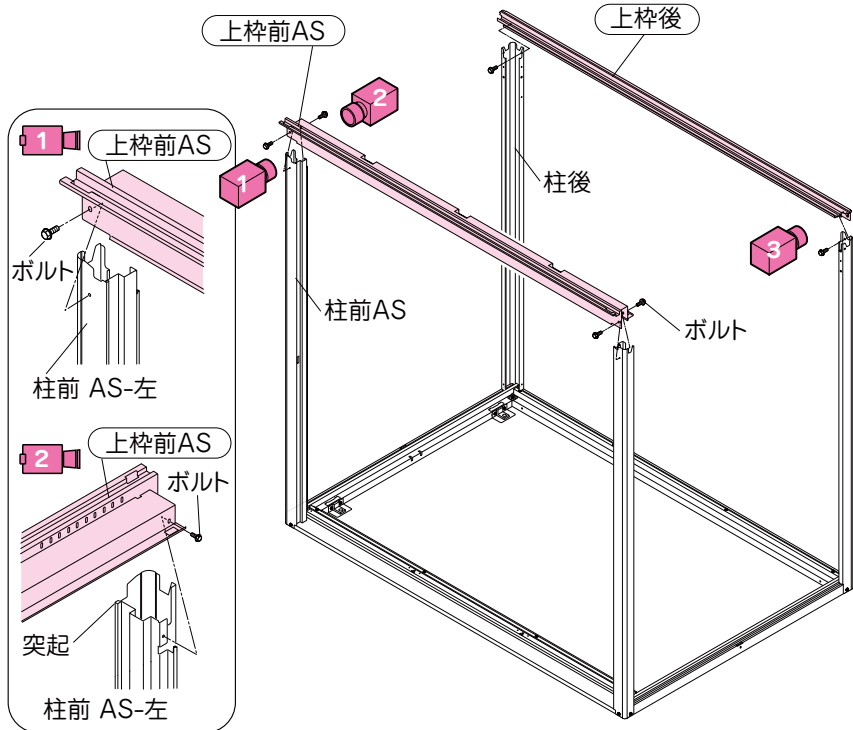

# 7 上枠左右の組立

使用梱包	LM5-0303
使用ボルト	4本

① 上枠左・上枠右を柱に取り付けます。

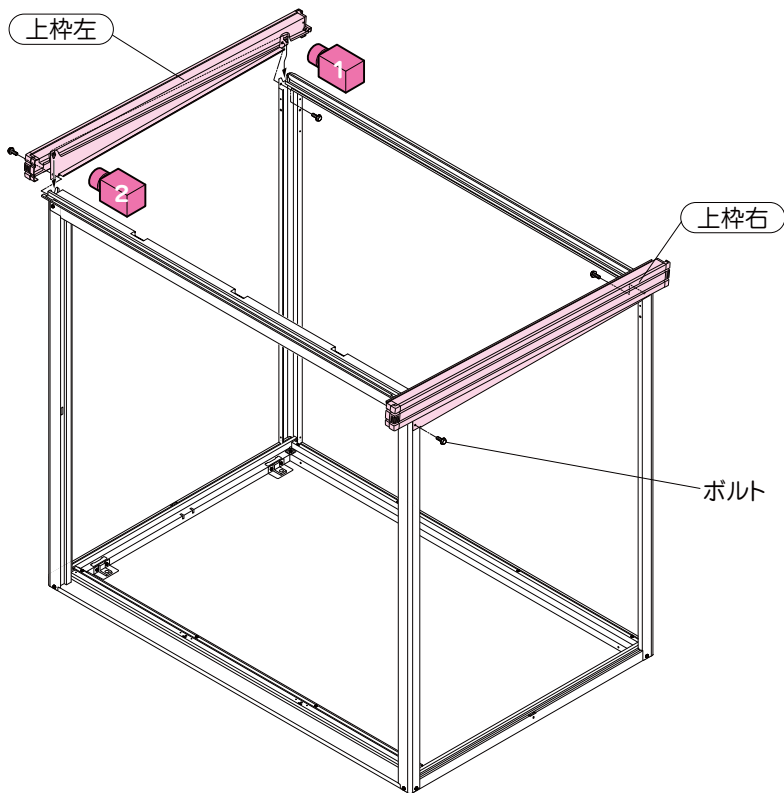
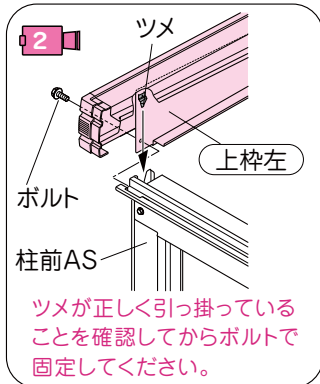
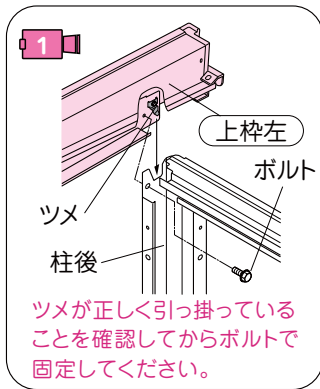

# 8 間柱側・後の組立

使用梱包	LM5-1468
使用ボルト	8本

① 間柱後の上端を上枠後に差し込み次に下端を下枠に差し込んでボルト止めします。

② 間柱側も同様にして取付けます。

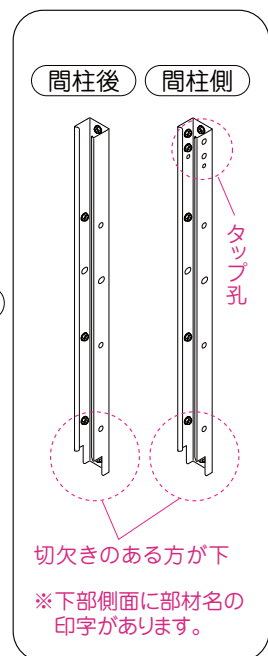
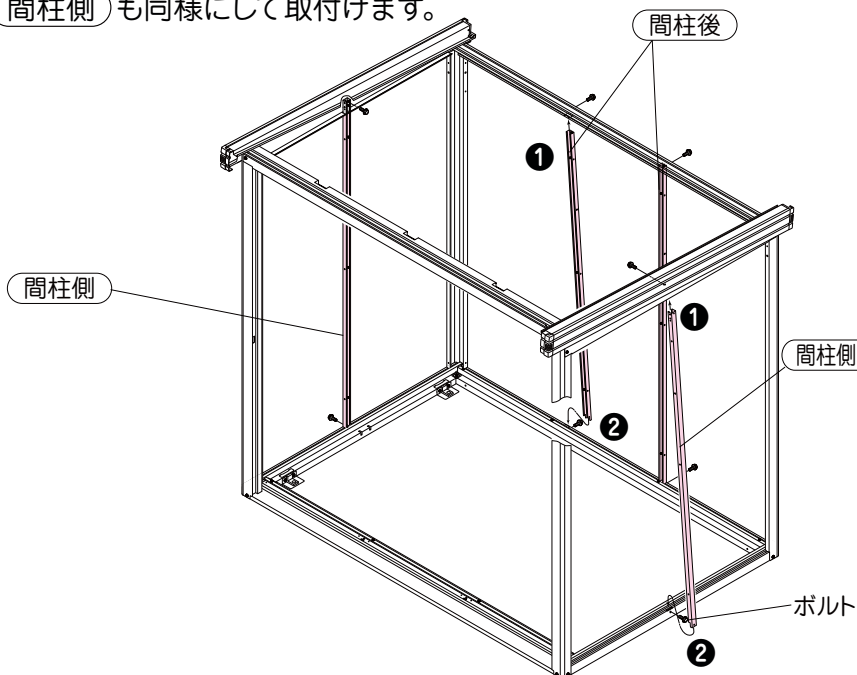

# 9 屋根の組立

使用梱包	LM5-0924
使用ボルト	24本

① 屋根を右端から順番に載せて上枠前・上枠後とボルト止めします。

※裏面に「⇒前 屋根」の印字がある方を前にします。

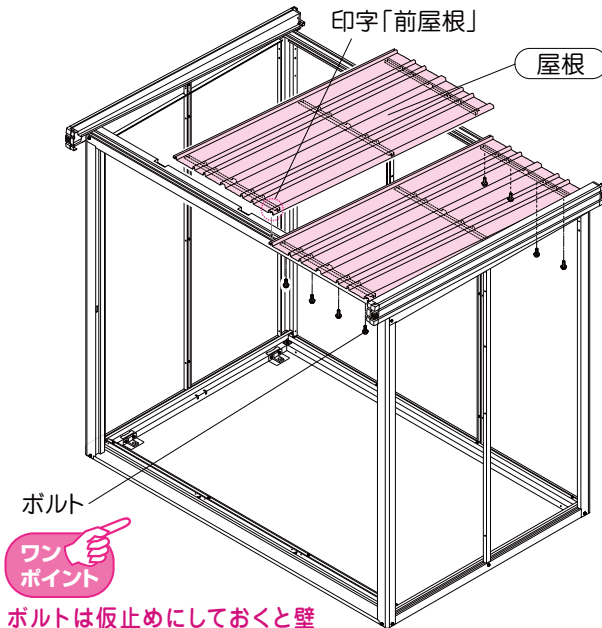

ボルトは仮止めにしておくと壁パネル（工程⑬）が入り易くなります。仮止めした場合は壁パネル取付け後（工程⑬）に本締めしてください。

## △注意

屋根は正しく重ねてください。正しく重ねないとボルトの固定孔が合わなくなります。また漏水の原因にもなります。

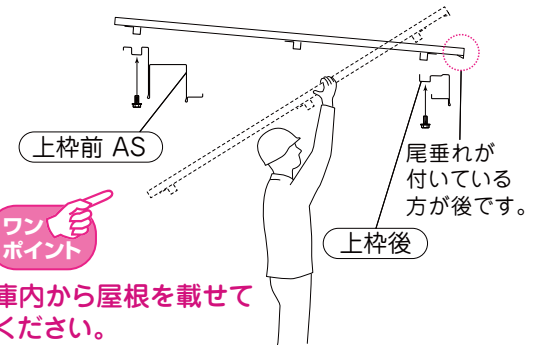
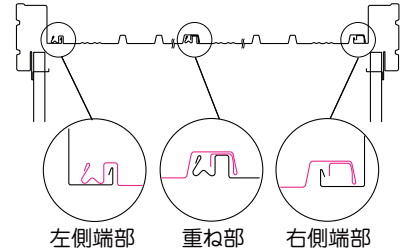

庫内から屋根を載せてください。

# 10 もやの組立

使用梱包	一般型	LM5-0531
	積雪型	LM5-3531
使用ボルト	16本	

① もやを正面から間柱側に載せてボルト止めします。

② もやと屋根をボルト止めします。

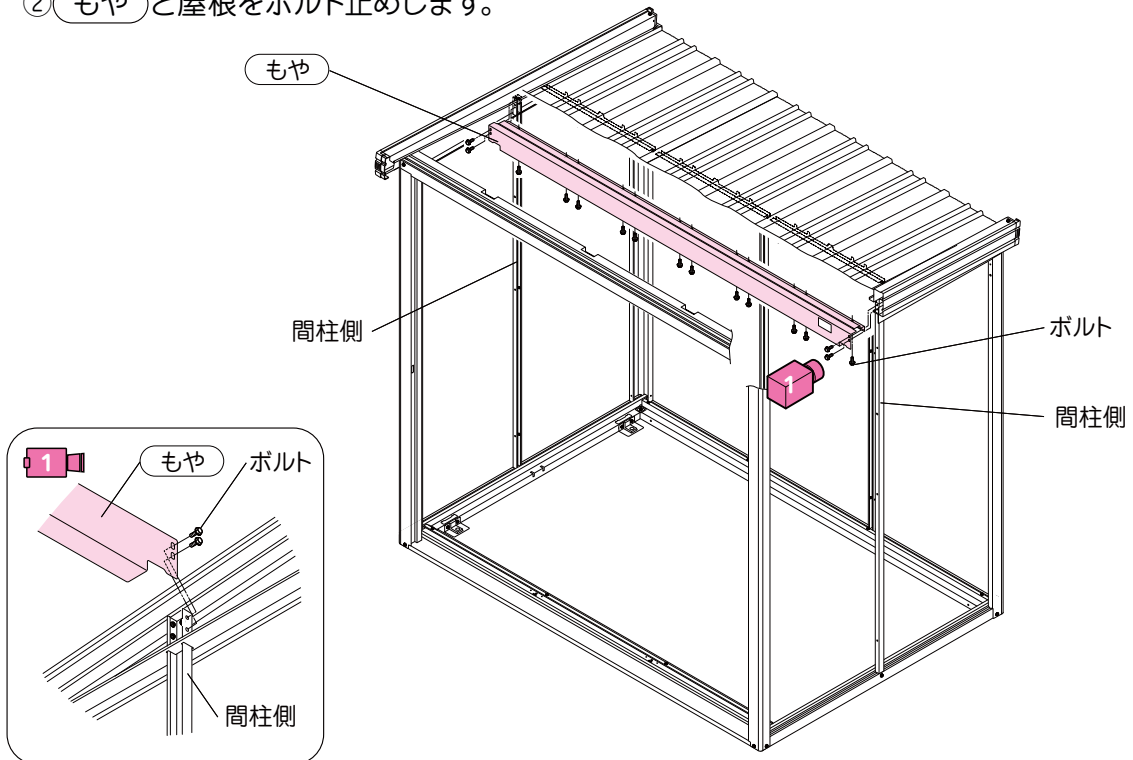



# 11 間柱前の組立

使用梱包	LM5-5142
	LM5-1468
使用ボルト	ボルト(スプリングワッシャー付)4本



**注意**

工場出荷時の扉の開口は、左側開口となっておりますが、右側開口にも変更できます。それぞれの開口により、部品の取付け位置が異なりますので開口に応じて組立説明書①②③④⑤⑥⑦⑧⑨⑩⑪⑫⑬⑭⑮⑯⑰⑱⑲⑳㉑㉒㉓㉔㉕㉖㉗㉘㉙㉚㉛㉜㉝㉞㉟㊱㊲㊳㊴㊵㊶㊷㊸㊹㊺をを読んでください。

- ① 間柱固定金具 を上枠前AS、下枠前ASそれぞれに差し込みボルト止めします。
- ② 間柱前 の上側を先に入れ次に下側を入れて両端をボルト止めします。

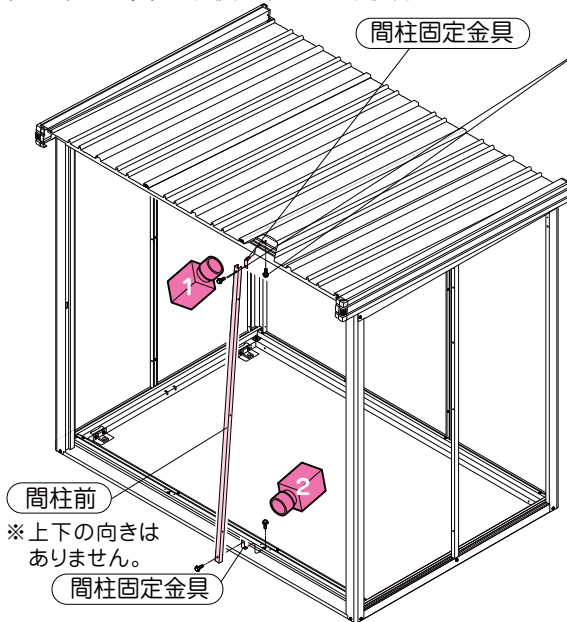
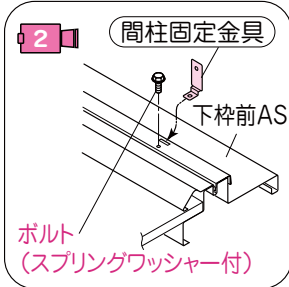
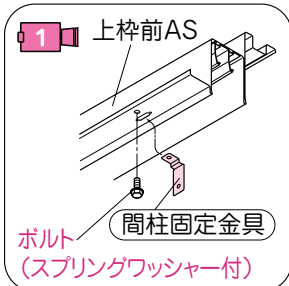

ボルト(スプリングワッシャー付)  
※4本共ボルト(スプリングワッシャー付)で固定してください。

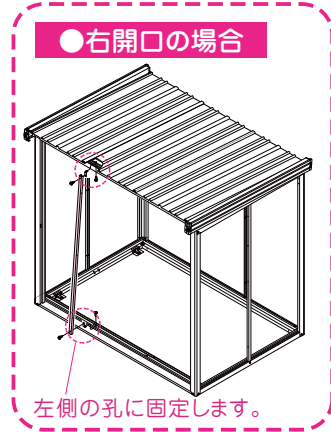
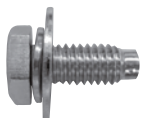

# 12 戸当たり(M)の取付け

使用梱包	LM5-0411
使用ボルト	3本

- ① 戸当たり(M) を間柱前に仮止めします。  
※扉吊り込み後に扉に干渉しないように前後調整して固定してください。- 工程⑱参照

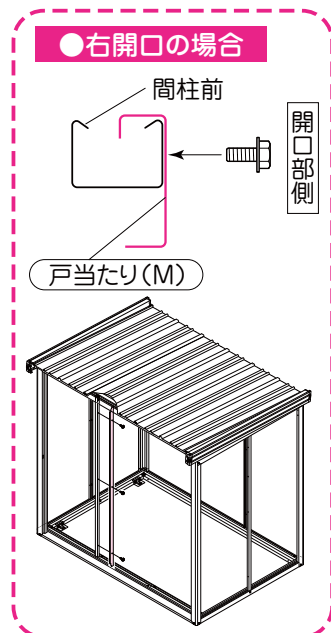
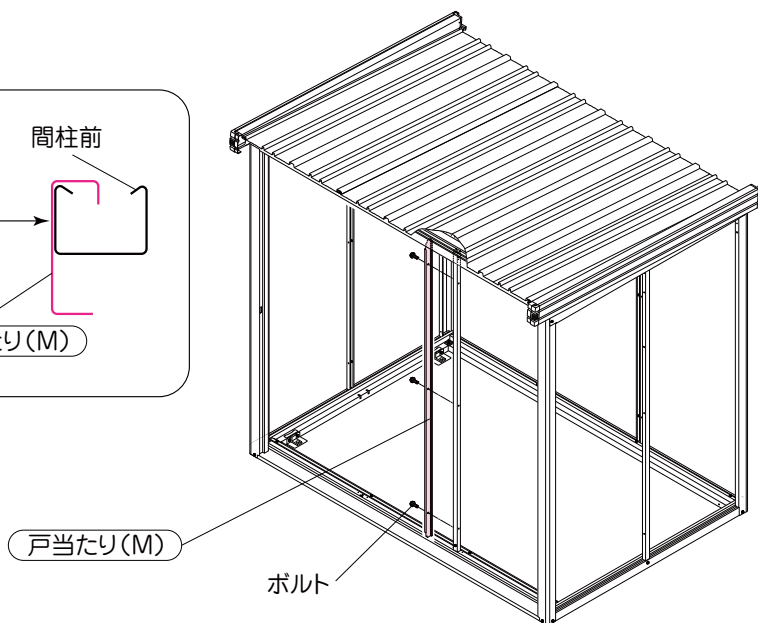
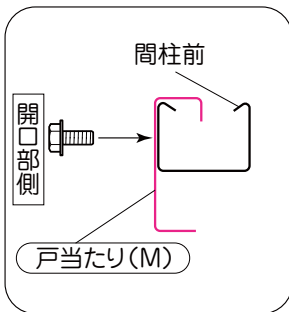

# 13 壁パネル・袖壁の取付け

使用梱包	LM5-5021
	LM5-1001
	LM5-1004
	LM5-1055
使用ボルト	43本

- ①室内から(壁パネル)・(袖壁パネル)をはめ込みます。(下を先にに入れて上をはめ込みます。)※側面前側には(窓下パネル)をはめ込みます。
- ②柱・間柱にボルト止めします。(開口部側面の壁は柱補強金具と一緒に固定します。-工程⑮参照)

**注意** ボルト固定しないと倒れてくるので1枚ずつ取り付けてください。

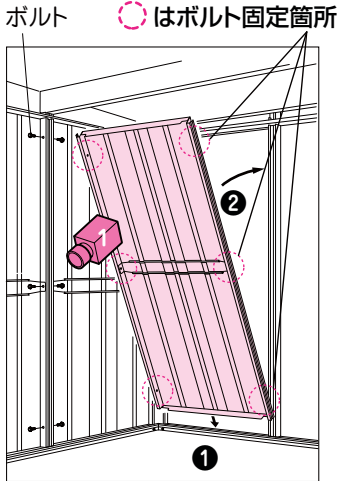

**ワンポイント**  
ボルト固定孔が合いにくい場合は屋根の固定ボルトを緩めると合わせやすくなります。

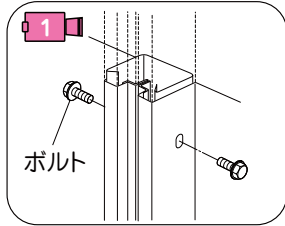

**注意** 壁パネルと下枠に三角形のすきまが発生したり隣同士の棚受け取付けの角孔が上下方向にずれる場合は、下枠の水平、本体の立ちを確認してください。

壁パネルの取付位置

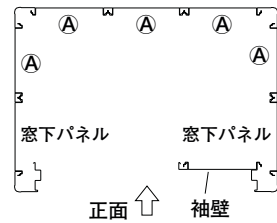

壁パネルの種類

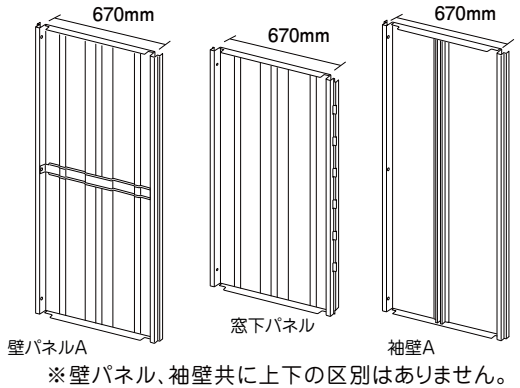

# 14 パンチングパネルの取付け

使用梱包	LM5-5012
使用ボルト	8本

- ①(パンチングパネル)を窓下パネルの上に室内からはめ込みます。
- ②(壁パネル止結金具)をパンチングパネルの下の角孔に差し込みます。
- ③パンチングパネルの4隅をボルト止めします。

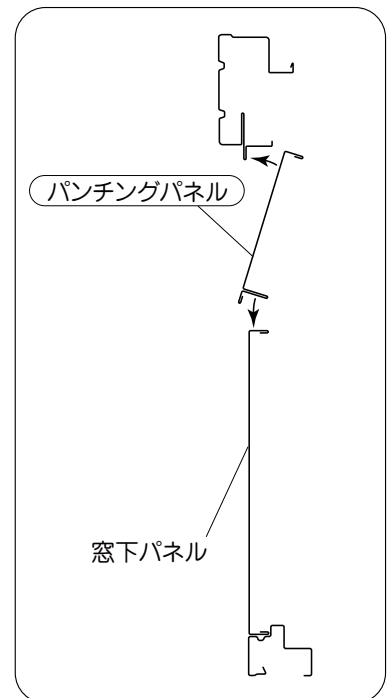
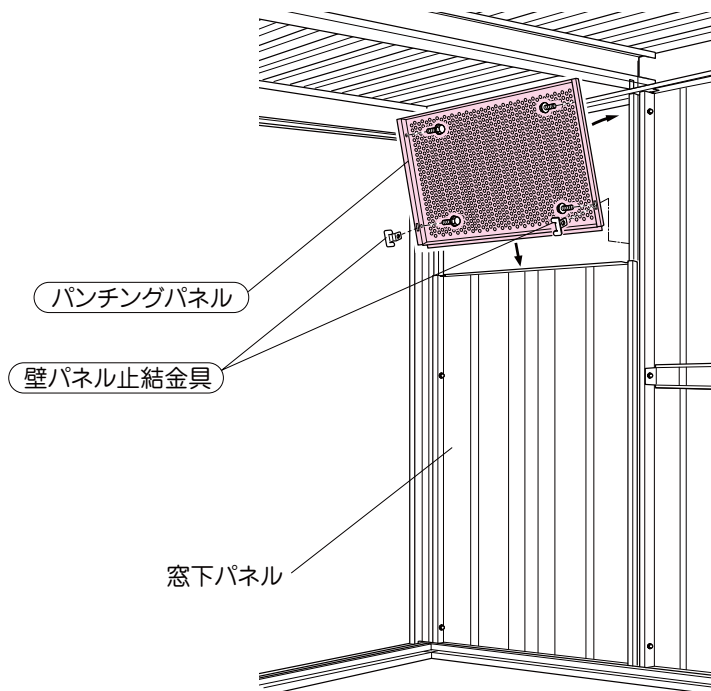

# 15 柱補強金具の取付け

使用梱包	LM5-5142
使用ボルト	5本

- ① 柱補強金具AS を柱前AS-左 (右側開口の場合は柱前AS-右) にボルト止めします。
- ② 壁固定用ボルト孔はボルトで塞ぎます。

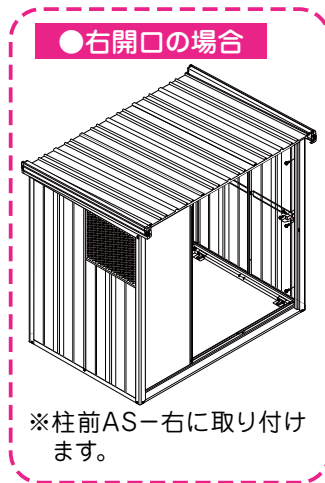
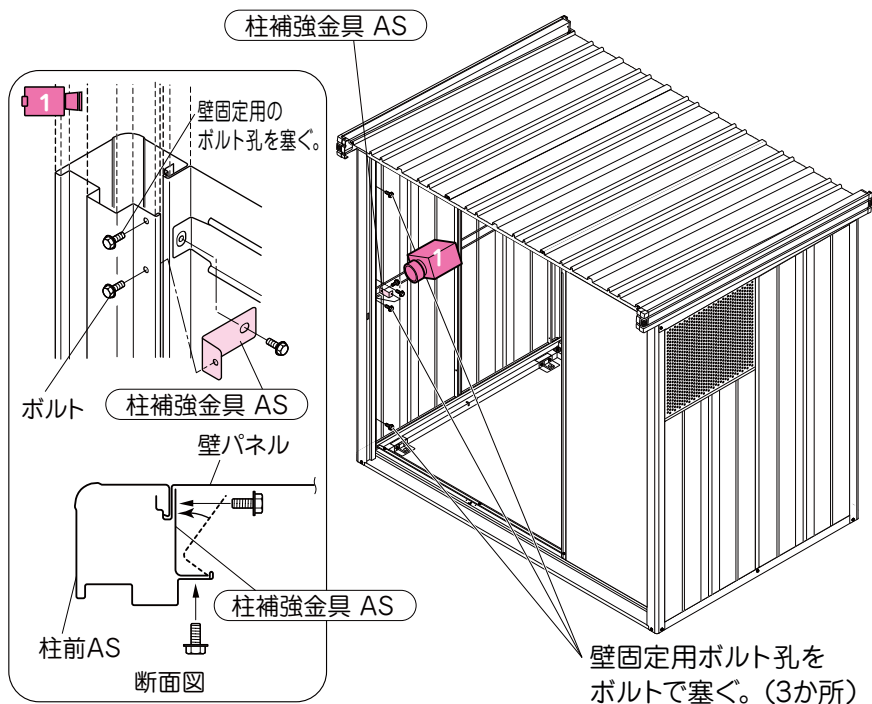

壁固定用ボルト孔をボルトで塞ぐ。(3か所)

# 16 鼻隠しの取付け

使用梱包	LM5-1105
使用ボルト	11本

- ① 鼻隠し前・(鼻隠し後)を上枠左右のコーナー樹脂にかぶせるようにして取付けてボルト止めします。
- ② 鼻隠し後と屋根をボルト止めします。

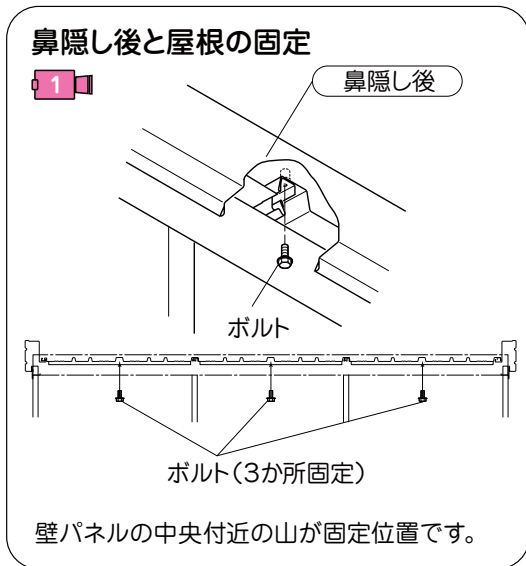
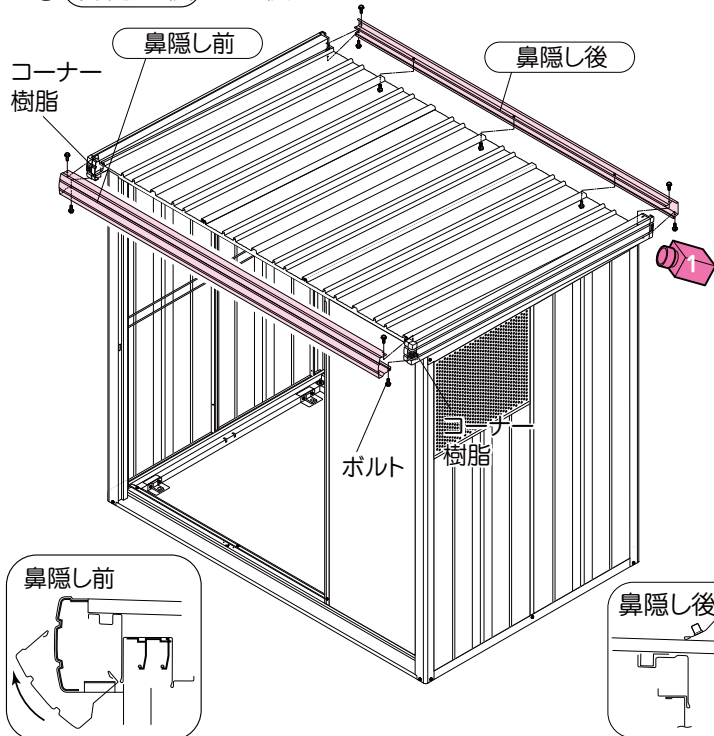

**注意**

トイ(オプション)を取り付ける場合は「オプショントイセット」の組立説明書を先にお読みください。

# 17 扉吊元変更 (右開口に変更する場合のみ)



注意

右側開口にする場合のみ吊元変更を行ってください。  
左開口の場合はこの工程は必要ありません。

使用梱包	LM5-1705
使用ボルト	0本

- ① 扉後から (戸車プレート(左)) を取り外し扉前の戸車プレートが付いていない方に取付けます。
- ② 扉後の (扉後隙間隠し) (扉支持金具) を取り外して扉後の反対側に取り付けます。
- ③ 扉前の最初に付いていた (戸車プレート(右)) を取り外して扉後に取り付けます。

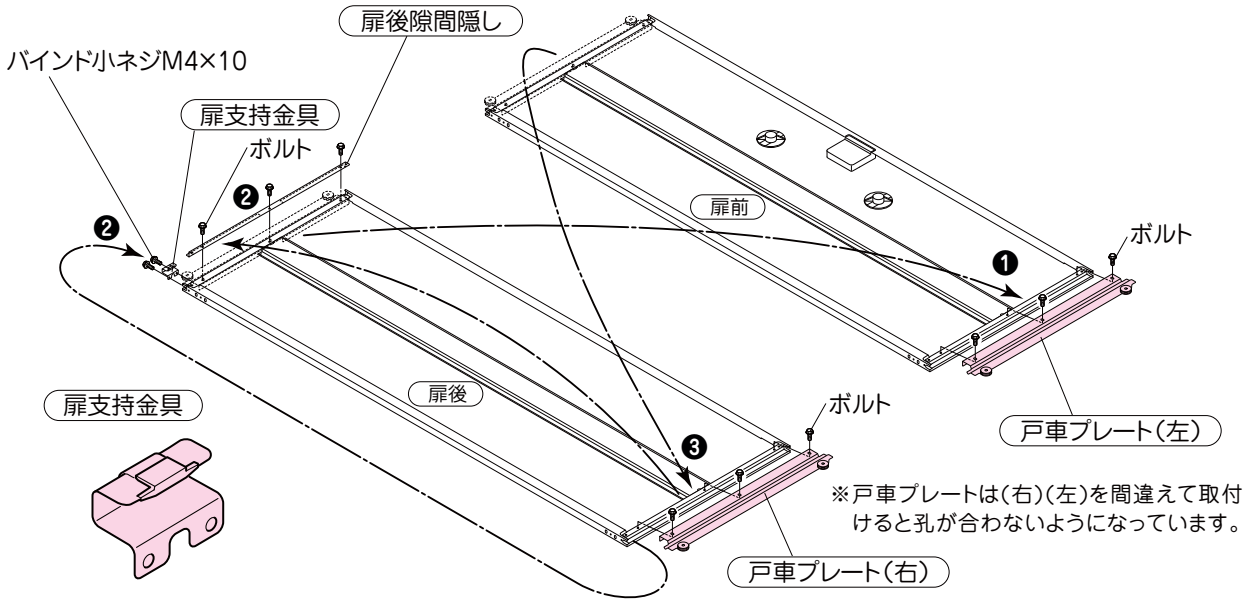

# 18 扉の吊り込み (1)



注意

扉を吊り込む際は下枠前ASの上面に  
砂埃が無いことを確認してください。

使用梱包	LM5-1705
使用ボルト	3本

- ① 扉支持材AS を (扉前) に取り付けます。

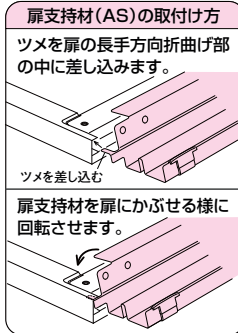
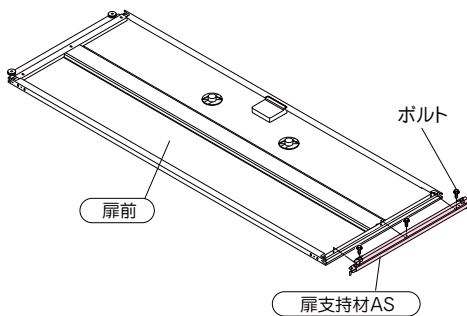

## ●右開口の場合

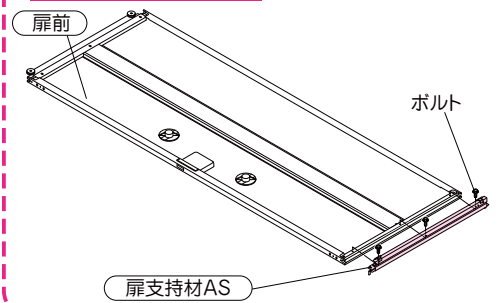

- ② 扉後・扉前 の順番で吊り込みます。

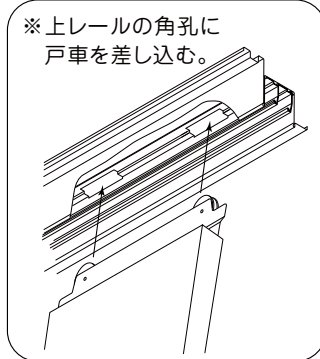
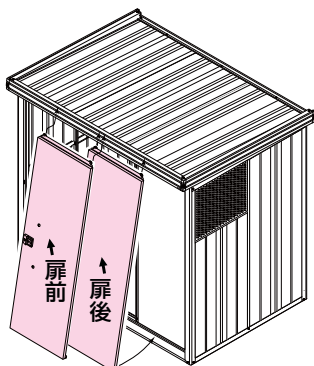

## ●右開口の場合

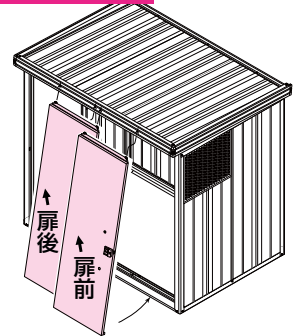

# 18 扉の吊り込み(2)

## 扉の吊り込み手順

- ① 扉後の戸車プレート  
を角孔に差し込む。  
またアルミ上レール  
には載せない。
- ② アルミレールに載せ  
ずに下に落とす。
- ③ 下部を奥に押し当  
てる。  
引っ掛ける
- ④ 扉後を持ち上げ戸  
車プレートをアルミ  
レールに載せる。
- ⑤ 扉前も同様に吊り  
込む。

- ③ 戸当たり(M) と扉補強の隙間が  
4mm程度になる位置で(戸当たり(M))  
を固定してください。

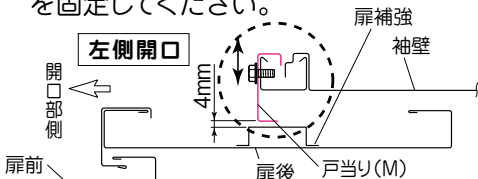

扉フランジと戸当たり(M) が干渉して扉が最後まで閉まらない場合は戸当たり(M)を少し屋外側にずらして固定してください。

扉後が吊り込みにくい場合は、一度戸車プレートを緩め、扉支持金具がついている側を上げ、反対側を下げてボルトを締め、吊り込んでください。

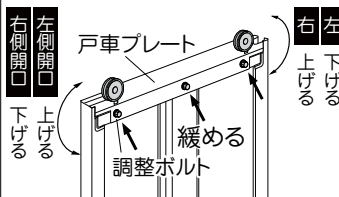

扉前が吊り込みにくい場合は、扉支持材のボルト(3ヶ所)を緩めて吊り込んでください。吊り込み後、ボルトを締めます。

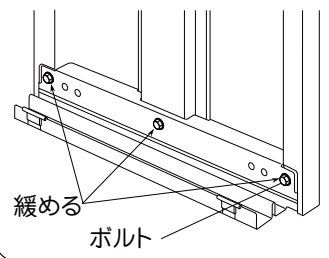

# 19 戸車上昇防止プレートの取付け

使用梱包	LM5-1705
使用ボルト	0本

- ① 戸車上昇防止プレートAS を上枠前ASに取り付けます。(3か所)

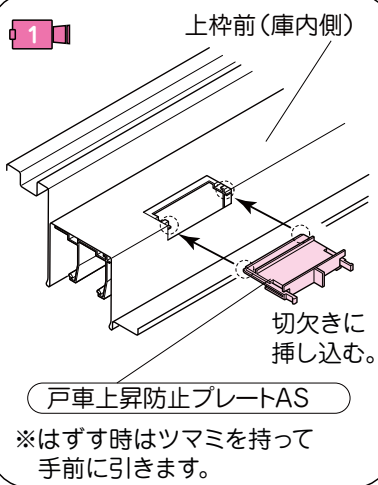
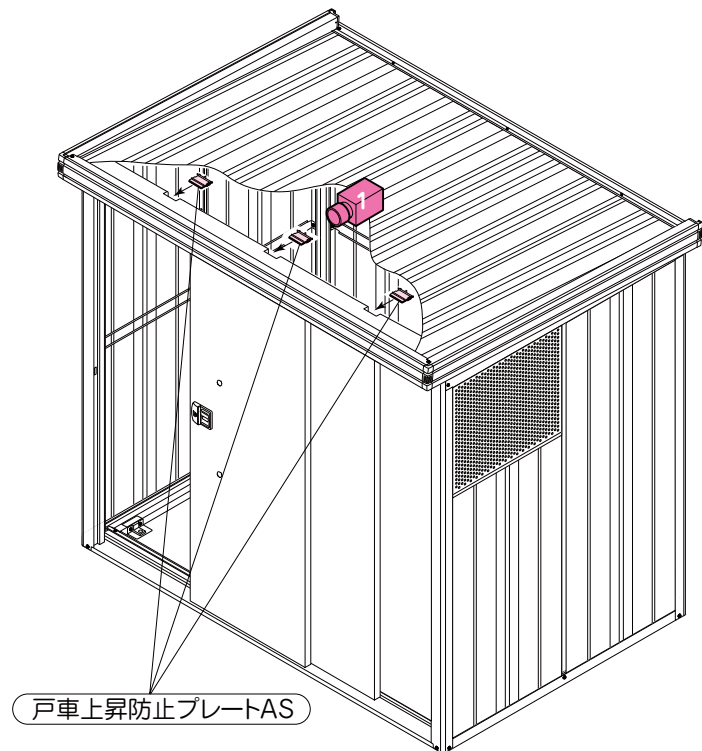

戸車上昇防止プレートASは必ず取付けてください。扉を開閉した時に扉が外れる原因になります。また扉を外す時は必ず戸車上昇防止プレートASを取外してください。

# 20 取手の取付け

使用梱包	LM5-1705
使用ボルト	0本

- ① 取手を扉前の取付け孔に差し込みます。※向きがありますので注意してください。
- ② 扉裏の取手取付け材を回して取手を固定します。

**注意** 取手を取付ける向きに注意してください。  
※逆向きには取付かなくなってしまいます。

**左開口の場合**

**右開口の場合**

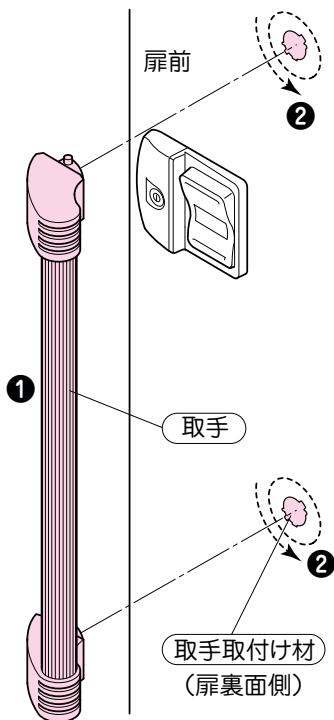

**② 取手の固定**

扉裏側

取手取付け材

矢印が図の位置に来るまで回転させてください。  
(時計まわりに約20°回転)

矢印

# 21 連動車の取付け

使用梱包	LM5-1705
使用ボルト	4本

- ① 扉後の連動車取付け部下側の固定孔にボルトを仮止めします。(ネジ部を5mm程度残してください)
- ② 連動車のローラー部分を押し下げながら下部切欠きを仮止めしたボルトに引っ掛けます。
- ③ 連動車をボルトで固定します。(仮止めしたボルトも締め込んでください。)
- ④ 扉後下部のボルト孔を塞ぎます。

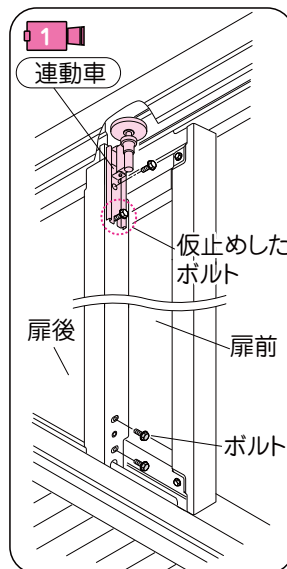
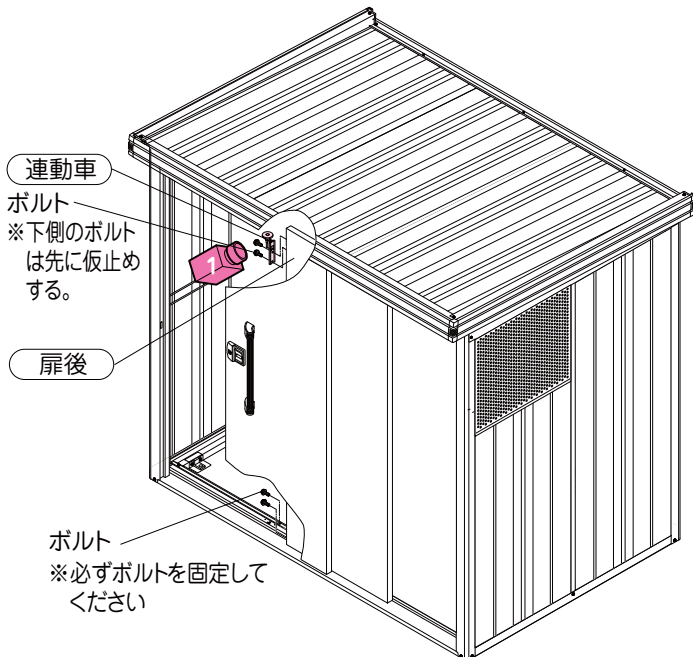

**ワンポイント**

ローラー部分を押し下げると取付けし易くなります。

ローラー部分

連動車

仮止めしたボルト

**注意** 連動車には絶対に注油しないでください。連動しなくなります。

## 22 扉の建付け調整

① 扉を閉めて柱と扉との隙間を確認します。

隙間がある場合や隙間が無くても鍵が掛かりにくい場合は、戸車を固定しているボルト（調整ボルト）をゆるめて調整します。

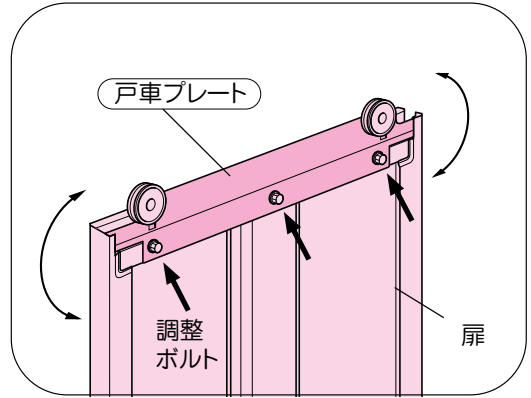
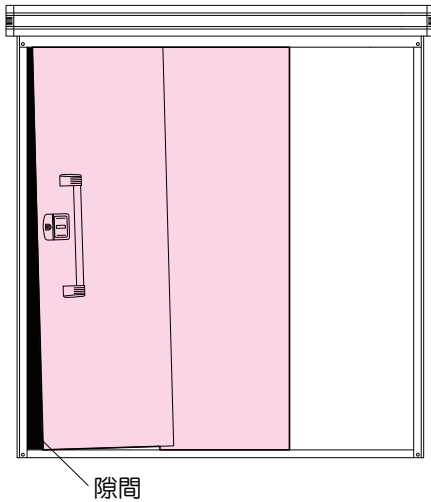

**ワンポイント** ボルトをゆるめて庫内から扉を閉めて扉が柱に沿うように手で押さえながらボルトを締め直します。



**注意**

建付け調整で直らない場合は、基礎の水平、本体の立ちを直してください。

## 23 その他部品の取付け

使用梱包	LM5-5142
使用ボルト	0本

① 扉裏面の注意・警告ラベルに機種名を記入します。

② 屋根隙間隠しAを上枠後の屋根の重ね部に、屋根隙間隠しBを上枠後の屋根と上枠右の重ね部に取付けます。

③ 下レールキャップを下枠前に取付けます。

④ 鍵孔フサギを袖壁側の柱前に取付けます。

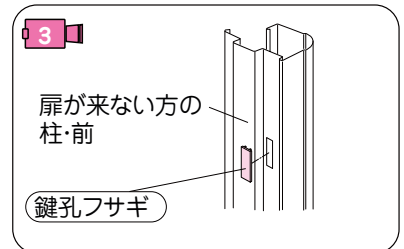
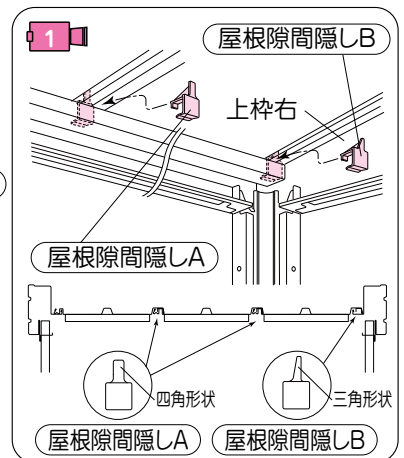

扉前裏面の「注意・警告ラベル」に機種名を記入してください。

下レールキャップ

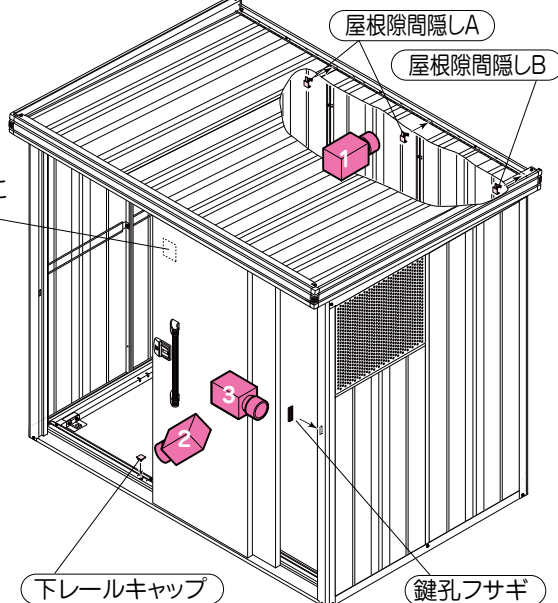
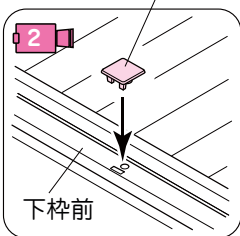

# ◆錠操作方法について

## ●施錠する方法

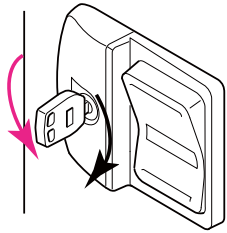

施錠：鍵を差し込んで反時計回りに180°回します。

解錠：鍵を差し込んで時計回りに180°回します。

※右側開口でも動作は同じです。

### △注意

本ロックした状態でボタンを強く押し込まないでください。錠の破損に繋がります。

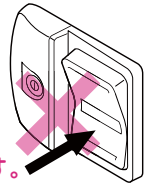

## ●仮ロックする方法

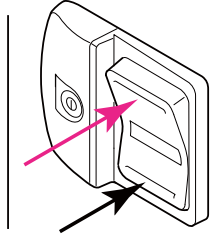

仮ロック：ボタンの上側を押し込みます。

解錠：ボタンの下側を押し込みます。

### ●右開口の場合

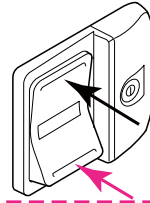

解錠：ボタンの上側を押し込みます。

施錠：ボタンの下側を押し込みます。

## ●庫内からの解錠方法

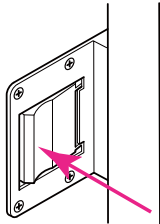

施錠時、仮ロック時どちらの場合でも庫内から解錠できます。(庫内からの施錠、仮ロックはできません。)

庫内側のレバーを押し込みます。

※施錠した状態で内部から解錠した場合、次に施錠する際には鍵を一旦時計回りに180°戻す必要があります。

### △注意

使用しない時は中に人がはいらぬよう必ず施錠してください。施錠、仮ロックする場合は庫内に人がいないことを十分確認してください。

## ○組立てチェック

組立後に部品の付け忘れがないか、ご確認をお願いします。

チェック欄

- ①扉の建て付け調整ができていないかご確認ください。
- ②鍵が正常に作動するかご確認ください。
- ③戸車上昇防止プレートASが取り付けられているかご確認ください。
- ④棚板の配置確認をしてください。
- ⑤機種名が記入されたか確認してください。(扉裏面の注意・警告ラベル)

## ○こんな時は

・扉が外れてしまった。	戸車上昇防止プレートAS,連動車を外して扉を吊り込みなおしてください。(工程⑱⑲⑳)
・扉がスムーズに連動しない。	1.本体の建ちを確認してください。 2.連動車のローラ一部に油が付着していないか確認してください。 3.連動車が真っ直ぐ取り付けられているか確認してください。
・取手が外れる。	取手取付け材の取付け角度を確認してください。(工程㉑)
・扉が最後まで閉まらない。	戸当たり(M)を調整してください。(工程⑱)

この組立説明書はエコマーク認定の再生紙を使用しています

お客様へ

組立説明書と取扱説明書は大切に保管してください。

施工業者の方へ

取扱説明書は大切な書類です。  
本書と取扱説明書は、必ずお客様にお渡しください。

(2215DP型)

ヨドコ

淀川製鋼

(2014年A制作)